



**ROLLEN & RÄDER
CASTORS & WHEELS**



MEDICAL

zFS

Zentrales Feststellsystem.
Modular. Flexibel. Individuell.

STEINCO bietet das erste im Markt angebotene zentral Feststellsystem, komplett konfiguriert und inklusive aller Bauteile an.

Die freie Konfiguration des zFS erlaubt je nach Bauart eine sicherere Vollfeststellung aller vier Rollen oder eine kostengünstigere Teilfeststellung für Geräte, die auch mit zwei festgestellten Rollen funktions sicher sind. Dadurch wird individuellen Ergonomie-Anforderungen Rechnung getragen. Die farbliche Kodierung der Bedienpedale ist selbst-erklärend und deren Stellung signalisiert direkt und eindeutig den Systemzustand.

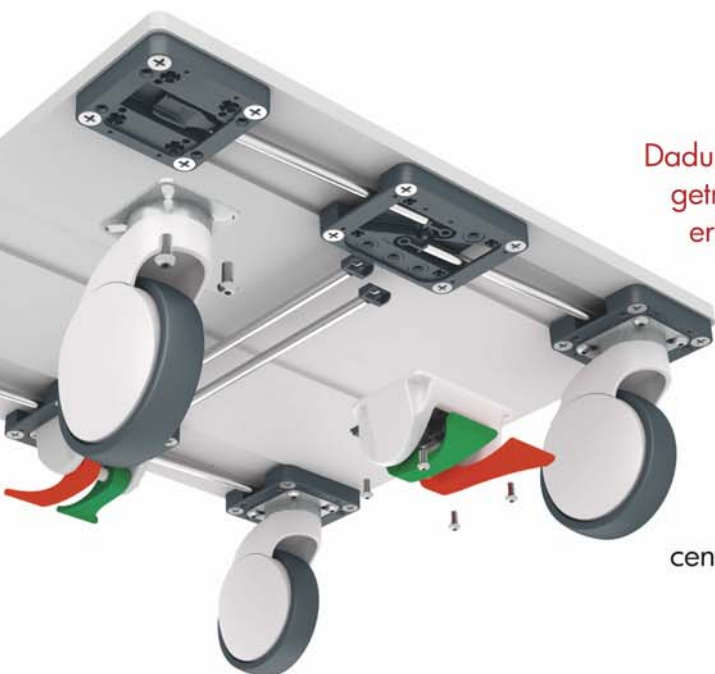

zFS

Central locking system.
Modular. Flexible. Individual.

STEINCO offers the first completely configured central locking system on the market including all components.

The free configuration of the zFS offers a lot of choices, like a safe braking mode of all four castors or a cost-effective partial brake mode.

This takes into account individual ergonomic requirements.

The color coding of the brake pedals is self-explanatory and it's position indicates immediately and precisely the brake status.

Einseitiger und doppelseitiger Kabelabweiser Kabel! Schläuche! Gut geschützt!

Beispiel in OP-Räumen: hier verhindert der Kabelabweiser das Überfahren der Kabel je nach Variante im Vor- und Nachlauf und schiebt diese einfach vor sich her.

Single and double-sided cable guards Cable! Hoses! Well protected!

E.g. operating rooms: the guards prevent the castors to run over cables on the floor.





Die zentral-feststellbare Einrad-Krankenbettenrolle SERIE 898W und 899W!

INNOVATIV. SICHER. LANGLEBIG.

- Raddurchmesser 125 mm, 150 mm und 200 mm
- leichtgängiges, zentrales Feststellsystem
- geringe Roll- und Schwenkwiderstände
- Individualisierung (z.B. Logo, Farbe etc. möglich)
- sehr leicht zu reinigen
- maschinell waschbar
- optional: elektrisch leitfähig

The central locking single wheel castor for hospital beds SERIES 898W and 899W!

INNOVATIVE. SAFE. DURABLE.

- wheel diameter 125 mm, 150 mm and 200 mm
- low forces needed to apply central locking system
- outstanding swivel and running properties
- branding (e.g. logo, color etc.) available
- very easy to clean
- washable
- option: conductive



Kranken- & Pflegebetten/OP-Tische

Hospital & homecare beds/operating tables



SERIE 558/559

- speziell für Krankenbetten und Operationstische geeignet
 - leichtgängig schaltbares Bremssystem
 - präzisionskugelgelagerte Schwenk- und Radlager
 - hohe Tragfähigkeit bis 200 kg pro Rolle (Serie 558X/559X)
- especially suitable for hospital beds and operating tables
 - smoothly operating total braking system
 - easy swiveling and rolling with precision ball bearings
 - high load capacity up to 200 kg per castor (Series 558X/559X)



SERIE 568/569

- besonders geringe Bauhöhe
 - Rad Ø 100, 125, 150 mm
 - in waschbarer und elektrisch leitfähiger Version erhältlich
 - speziell für Pflegebetten und Operationstische geeignet
- low overall height
 - wheel Ø 100, 125, 150 mm
 - available in washable and electrically conductive version
 - especially suitable for hospital beds and operating tables



SERIE 888/889

- formschlüssiges Bremssystem
 - maximale Flexibilität
 - sehr gute Lauf- und Schwenkeigenschaften
 - speziell für Pflegebetten geeignet
- interlocking brake system
 - maximum flexibility
 - outstanding swivel and running properties
 - especially suitable for hospital beds



SERIE 590/595

- Anbringung an hydraulisches Bremssystem mit Stempelfuß
 - speziell entwickelt für den Einsatz unter OP-Tischen
 - Rad Ø 100, 150 mm
 - hervorragende Lauf- und Schwenkeigenschaften
 - hohe Tragkraft: Serie 590 bis 295 kg/Serie 595 bis 150 kg
- linkage hydraulic brake system along with stamp
 - developed to be used for operating tables
 - wheel Ø 100, 150 mm
 - excellent running and swiveling properties
 - high load capacity: series 590 up to 295 kg/series 595 up to 150 kg



Medizinische Geräte

Medical devices



SERIE 550/551/552

- Rad Ø 100 – 150 mm
- spurfreie Polyurethan Bereifung
- auch als elektrisch leitfähige Variante erhältlich
- wheel Ø 100 – 150 mm
- non-marking polyurethane tyre
- also available in an electrically conducting version



SERIE 570/572

- optimiertes Schwenkverhalten durch zwei Präzisionskugellager
- Rad Ø 100 – 125 mm
- Rückenlochausführung in 10 mm und 12 mm lieferbar
- vereinfachte Montage mit Innensechskantschraube
- optimized swiveling performance with two precision ball bearings
- wheel Ø 100 – 125 mm
- bolt hole fitting 10 mm and 12 mm
- easy assembly by allen head screw



SERIE 557

Zweifunktionsfeststellung

Die Lenkrolle vereint Total- und Richtungsfeststellung. Mit diesem Konzept kann der Anwender über einen einfach zu betätigenden Feststellhebel drei wichtige Funktionen auslösen.

Multifunctional brake

Combination of total and directional lock brake. This concept enables the user to operate three different functions by one brake pedal.



SERIE 551D

Sonderlösung

- Rad Ø 125 mm

Mit Hilfe des doppelten Trithebels bleibt die Feststellfunktion – unabhängig von der Position der Rolle – immer leicht zugänglich

Special solution

- wheel Ø 125 mm

The double brake pedal design provides easy access to the brake function – independent from the position of the castor



Krankenhaus-Ausstattung

Hospital equipment



SERIE840-845

- Rad Ø 75 – 125 mm
- auch in rostfreier Ausführung lieferbar
- wheel Ø 75 – 125 mm
- also available in non-rusting version



SERIE880-882

- Rad Ø 100 und Ø 125 mm
- formschlüssiges Bremssystem
- sehr gute Lauf- und Schwenkeigenschaften
- wheel Ø 100 and Ø 125 mm
- interlocking brake system
- outstanding swivel and running properties



SERIE550/551/554

- Rad Ø 65 – 75 mm
- hohe Manövrierfähigkeit
- geschlossenes Gehäuse für effiziente Reinigung
- wheel Ø 65 – 75 mm
- high maneuverability
- closed housing for efficient cleaning



SERIE315-316

- Rad Ø 50/75/100 mm
- robuste und preisgünstige Lösung
- Ø 50 mm Radfeststellung, Ø 75 – 100 mm Totalfeststellung
- wheel Ø 50/75/100 mm
- robust and economical solution
- Ø 50 mm wheel brake, Ø 75 – 100 mm total brake





Kategorie	SERIE	Kranken- & Pflegebetten	Medizinische Geräte	OP-Tische
Category	SERIES	Hospital & homecare beds	Medical devices	Operating tables
STAHLBLECHROLLEN / PRESSED STEEL CASTORS				
Einradrollen Single wheel castors	315/316		■	
	330/331	■	■	
	680/680A	■	■	
Doppelrollen Twin wheel castors	320/321		■	
KUNSTSTOFFROLLEN / DESIGN CASTORS				
Einradrollen Single wheel castors	840/841/842/844/847	■	■	
	880/881/882	■	■	
Doppelrollen Twin wheel castors	530/531 PROFIL		■	
	550/551	■	■	
	551D	■	■	
	552/554	■	■	
	557	■	■	
	550H/551H	■	■	
	560	■		
570/571/572	■	■		
ROSTFREI / RUST-PROOF				
	330R/331R	■	■	
	840R/841R/844R	■	■	
	880R/881R/882R	■	■	
ZENTRAL FESTSTELLBARE ROLLEN / CENTRAL LOCKING CASTORS				
Einradrollen Single wheel castors	888/889	■	■	
	898W/899W	■	■	■
Doppelrollen Twin wheel castors	558(W*)/559(W*)	■	■	■
	558X/559X	■	■	■
	568(W*)/569(W*)	■	■	■
	555	■	■	
	828	■	■	
328	■	■		
Sonderlösung Special solution	590/595			■

Mehr Infos und Produkte auf www.steinco.com

You can find more information and products on www.steinco.com



STEINCO Fakten.

- gegründet im Jahre 1926
- Firmensitz, Entwicklung und Produktion in Deutschland
- hohe Kompetenz bei der Herstellung von Dreh- und Stanzteilen und im Kunststoffspritzguss
- weltweites Kundennetz
- beliefert viele verschiedene Branchen mit qualitativ hochwertigen Apparaterollen

Wir freuen uns von Ihnen zu hören!

STEINCO facts.

- founded in 1926
- headquarter, R & D and manufacturing in Germany
- high competence in the production of turned and stamped parts and in plastic injection molding
- supplies customers worldwide
- serves many different industries with high quality institutional castors

We look forward hearing from you!

STEINCO Paul vom Stein GmbH
Albert-Einstein-Straße 4
D-42929 Wermelskirchen

Telefon (02196) 943-0
E-Mail info@steinco.com
Internet www.steinco.com